

TEANO

Тип G - Шафа вітрина влика ліва

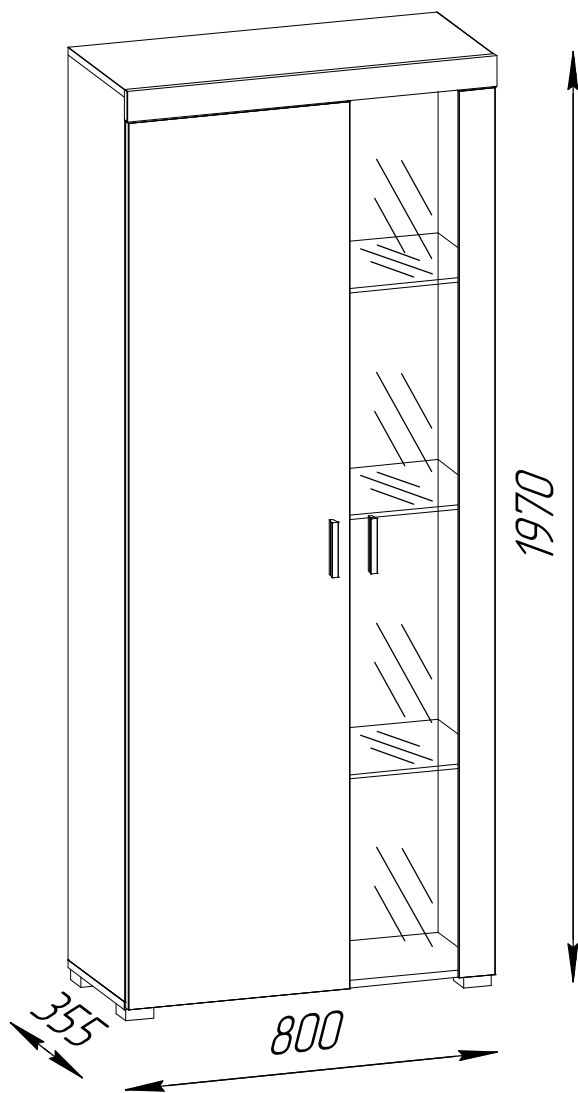

Виробник:

BLONSKI FABRYKA MEBLI TOB

м. Могилів-Подільський

вул. Горького, 183

поштовий індекс: 24000

e-mail: info@mebliblonski.com

сайт: www.mebliblonski.com

тел. +38 04337 6 11 14

факс +38 04337 6 10 54

моб. +38 067 430 4018

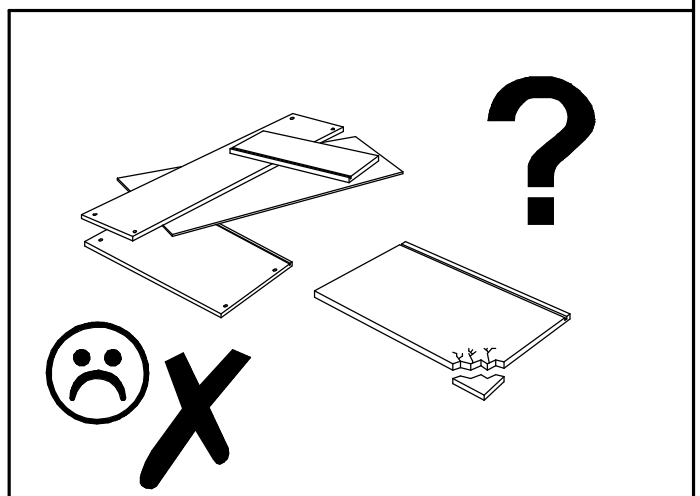
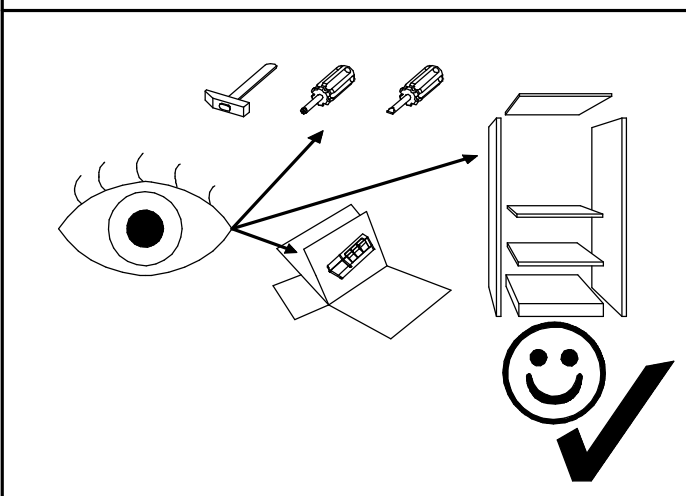
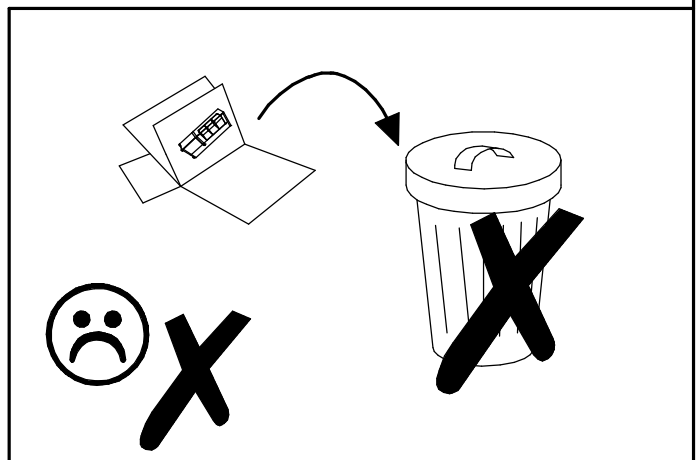
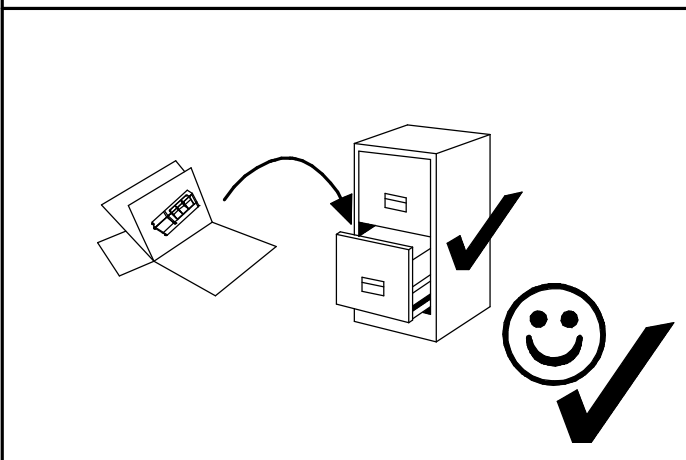
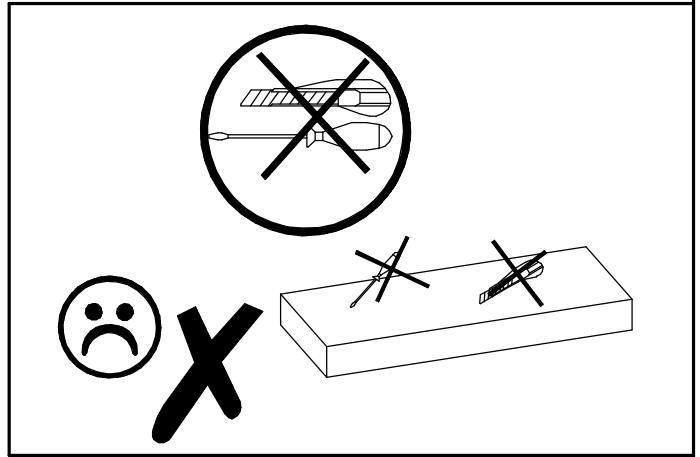
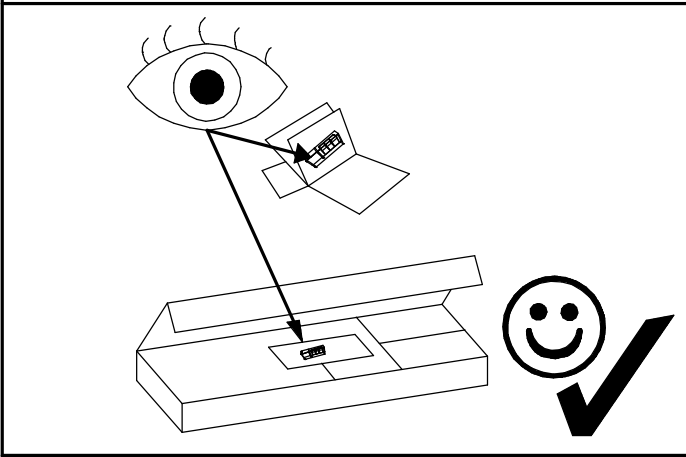

Фурнітура яка розміщена в упаковці.

Будь ласка перевірте укомплектованість фурнітури перед збиранням.

Переконайтесь що ви використовуєте відповідні елементи.

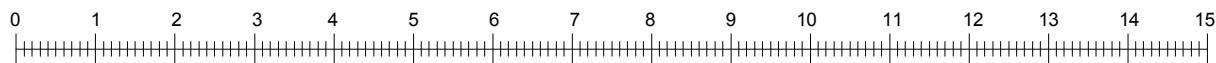
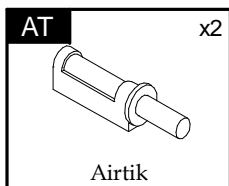
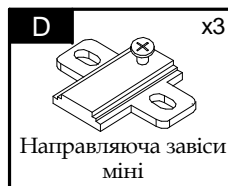
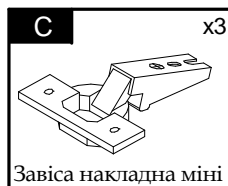
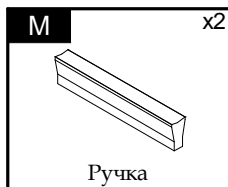
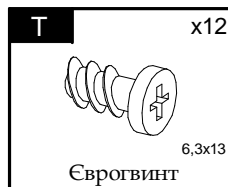
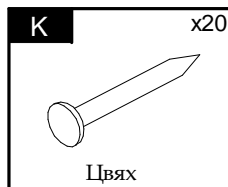
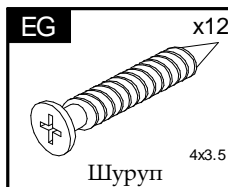
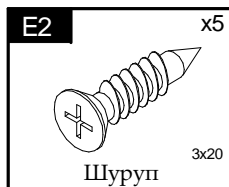
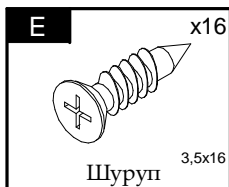
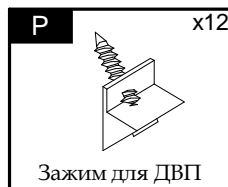
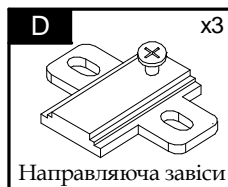
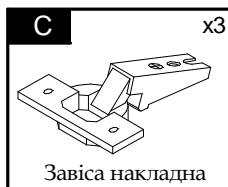
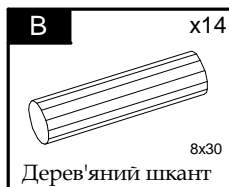

Елементи які розміщені в упаковці.

1 Ліва боковина
1 шт.

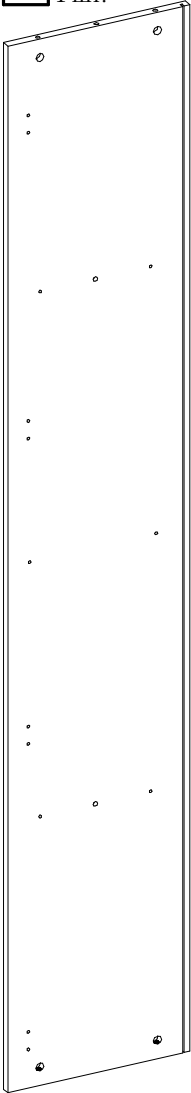

2 Середня боковина
1 шт.

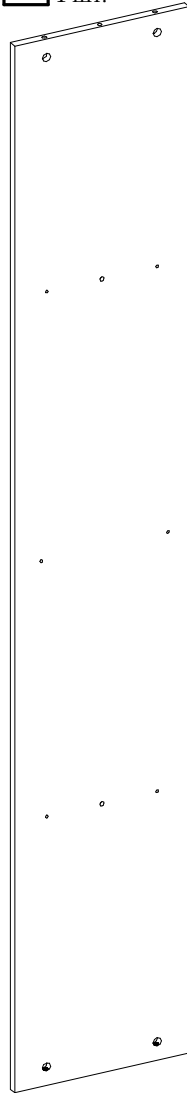

3 Права боковина
1 шт.

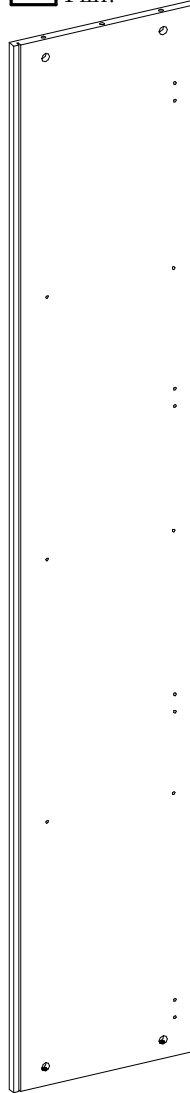

4 Полка
1 шт.

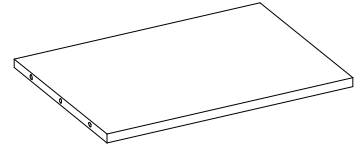

460 x 326,5 mm

5 Полка скляна
2 шт.

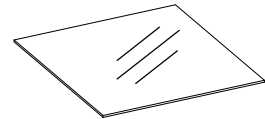

290 x 316 mm

6 Кришка
1 шт.

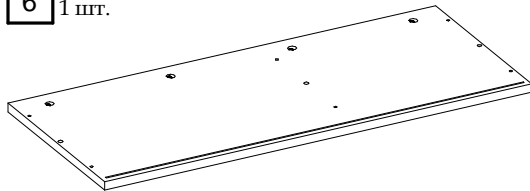

800 x 340 mm

7 Дно
1 шт.

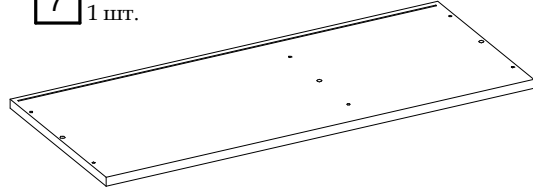

800 x 340 mm

8 Полка вкладна
1 шт.

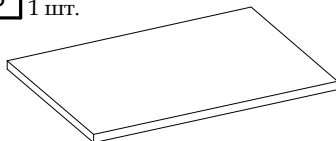

460 x 317 mm

9 Накладка верхня
1 шт.

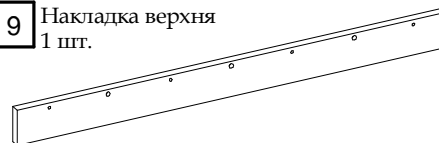

801 x 65 mm

Елементи які розміщені в упаковці.

10 Задня стінка
1 шт.

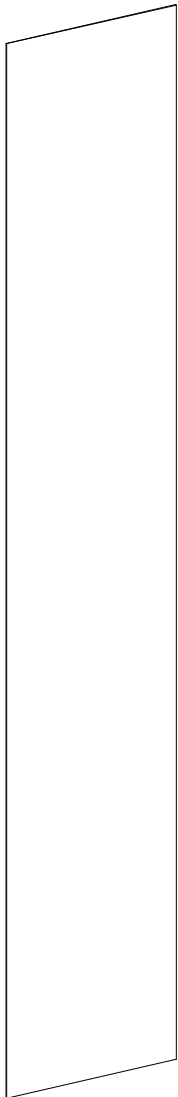

1930 x 305 mm

11 Задня стінка
1 шт.

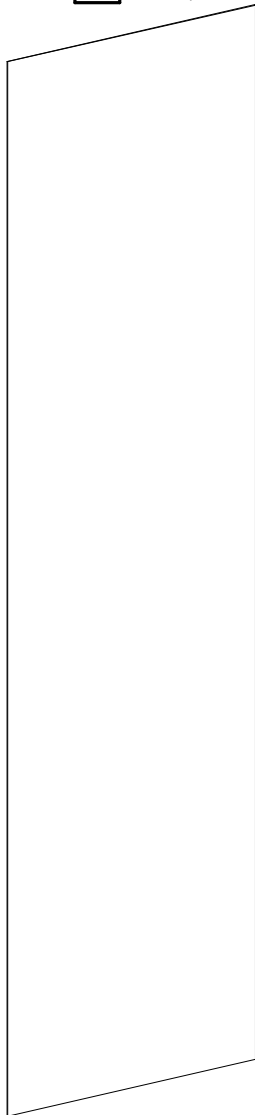

1930 x 474 mm

12 Двері праві
1 шт.



1880 x 65 mm

13 Двері скляні
1 шт.

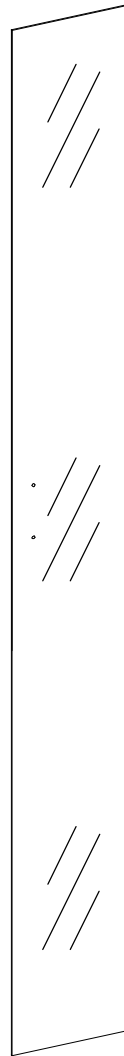

1878 x 275 mm

14 Двері ліві
1 шт.

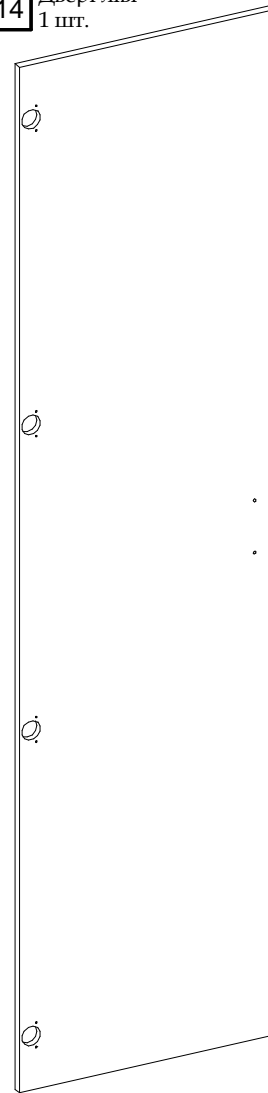

1880 x 480 mm

Принцип установки мініфікса.

Крок 1:

Загвинчуємо штифт різьбою в дерев'яний елемент.

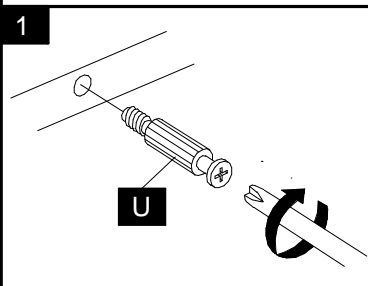

Крок 2:

Перемістіть дерев'яний елемент з штифтом до відповідного елементу.

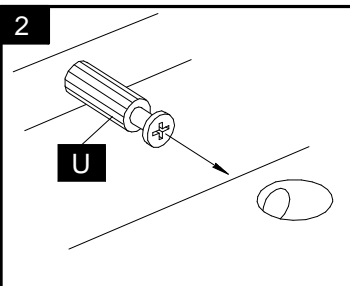

Крок 3:

Вставте ексцентрик в отвір, в якому виступає штифт.

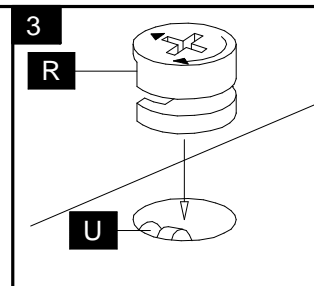

Крок 4:

Загвинчуємо ексцентрик викруткою в праву сторону.

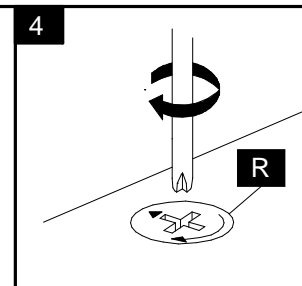

Необхідні інструменти.



Схема збирання.

- 1** В елемент "1" забиваємо дерев'яний шканти "В", вставляємо полкотримачі "Р3", закручуємо штифт "U" і встановлюємо ексцентрики "R".
Прикріпіть направляючі завіси міні "D" до елемента "1" відповідно до креслення за допомогою "євро гвинта".

Увага!

Ставити елементи на чисту і рівну поверхню, щоб не подрпати їх.

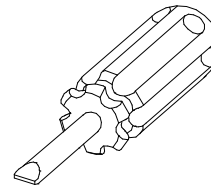
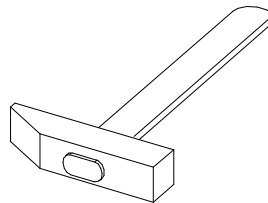
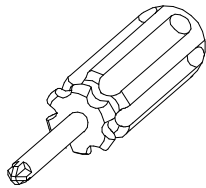
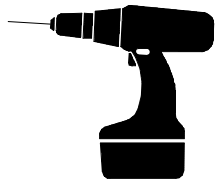
1 - номер елемента

1 - номер фурнітури

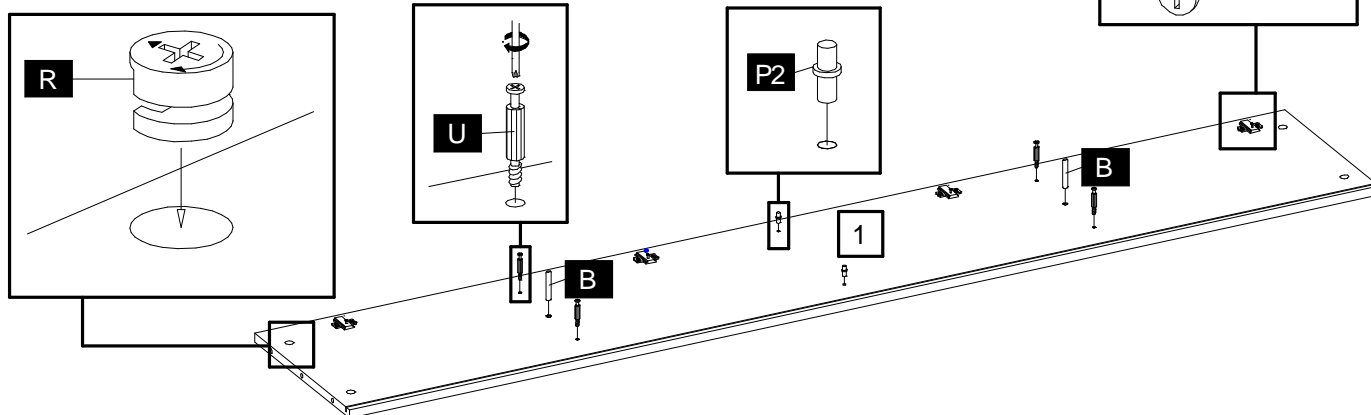
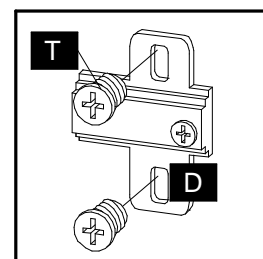

- В елемент "2" забиваємо дерев'яний шканти "В", вставляємо полкотримачі "P2", закручуємо штифт "U" і встановлюємо ексцентрики "R".

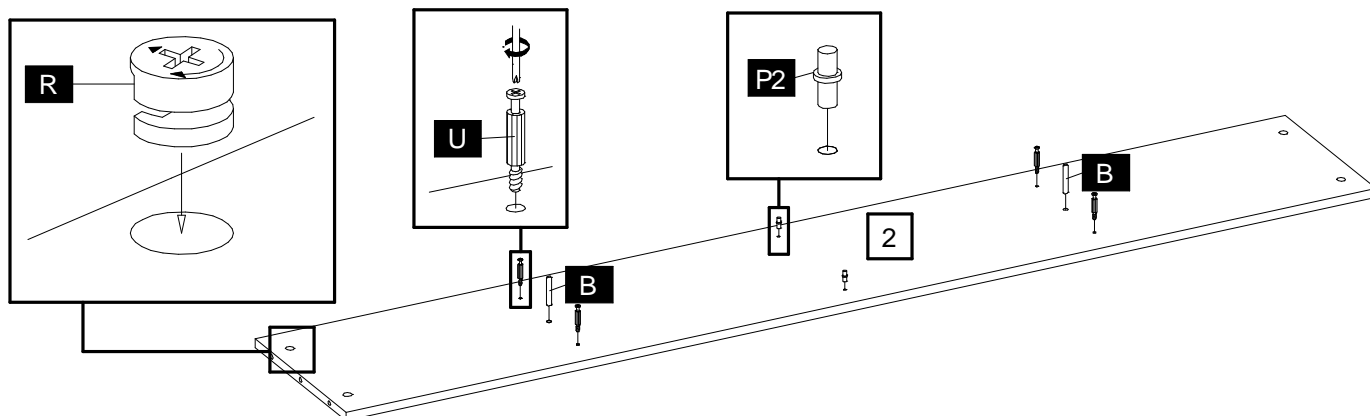

В елемент "3" забиваємо дерев'яний шканти "В", вставляємо полкотримач "РЗ" та вкладаємо ексцентрики "R".

Прикріпіть направляючі міні "D" до елемента "1" відповідно до креслення за допомогою "євро гвинта".

Увага!

Ставити елементи на чисту і рівну поверхню, щоб не подряпати їх.

1 - номер елементу

1 - номер фурнітури

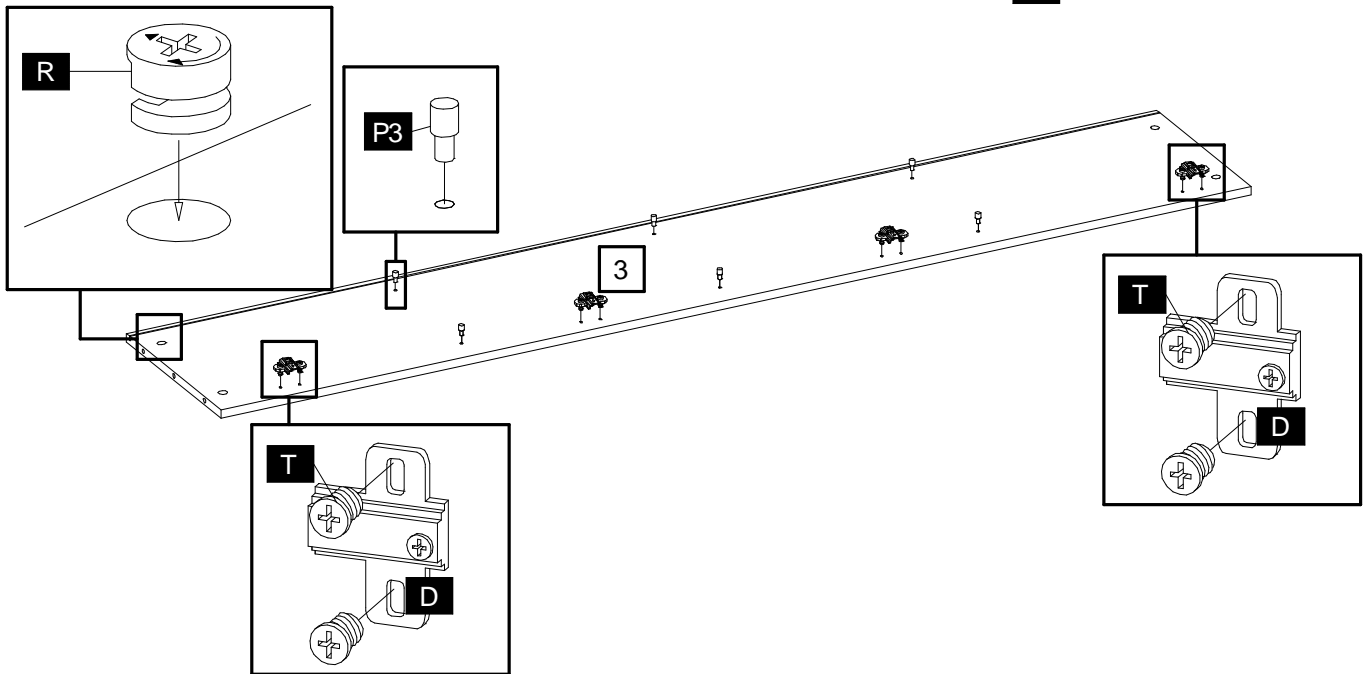

2

В елемент "4" встановлюємо ексцентрики "R".

Увага!

Ставити елементи на чисту і рівну поверхню, щоб не подряпати їх.

1 - номер елементу

1 - номер фурнітури

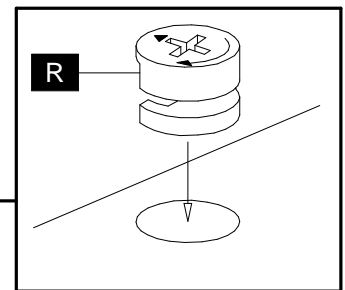
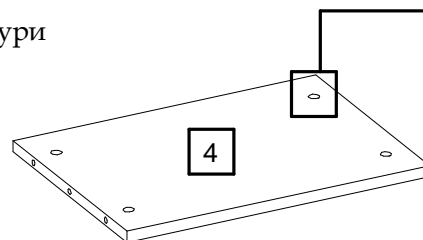

3

В елемент "6" і "7" закручуємо штифт "U" встановлюємо ексцентрики "R".

Увага!

Ставити елементи на чисту і рівну поверхню, щоб не подряпати їх.

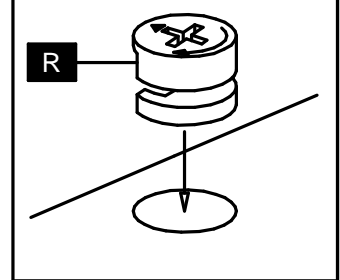
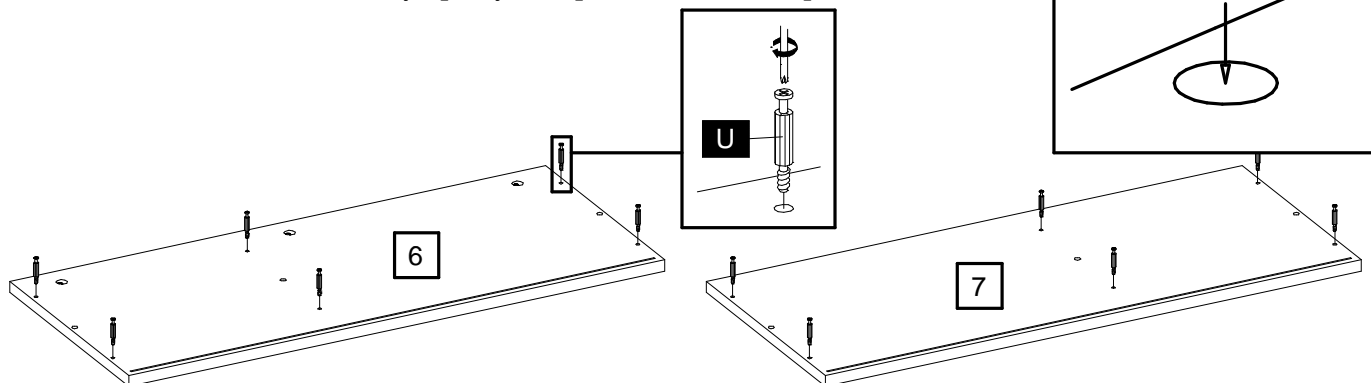

4

Пригвинчуємо завіси "С" до елемента "14" за допомогою шурупів "Е".
 До елемента "12" приєднуємо елемент "13" із застосуванням клею та залишаємо на одну годину до засихання клею.
 До елемента "12" приєднуємо завіси накладні міні.

Увага!

Ставити елементи на чисту і рівну поверхню, щоб не подряпати їх.

1 - номер елемента

1 - номер фурнітури

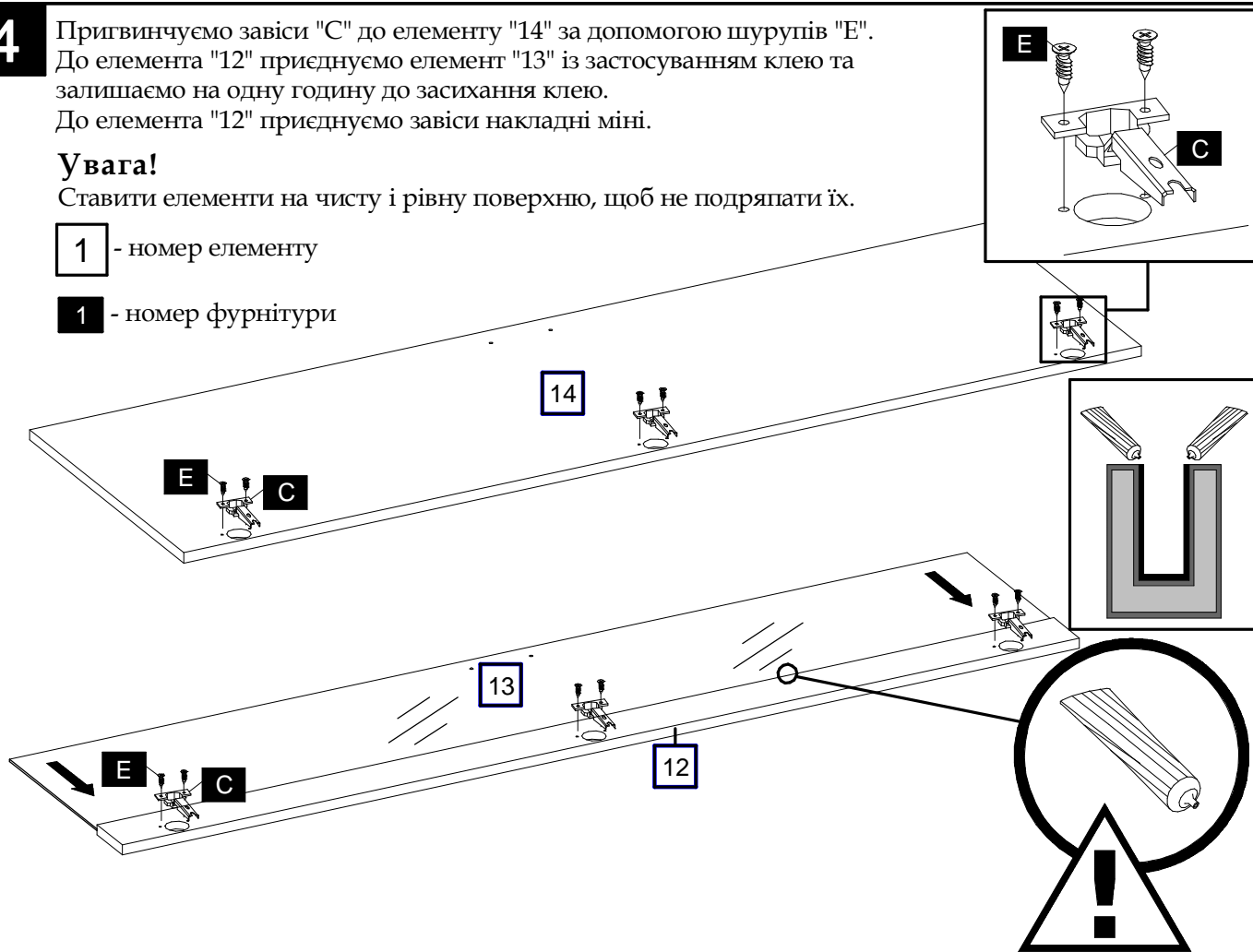
**5**

Елемент "4" приєднуємо до елемента "3" та стягуємо за допомогою ексцентриків "R".
 (ескіз 5.1.)

Увага!

Ставити елементи на чисту і рівну поверхню, щоб не подряпати їх.

1 - номер елемента

1 - номер фурнітури

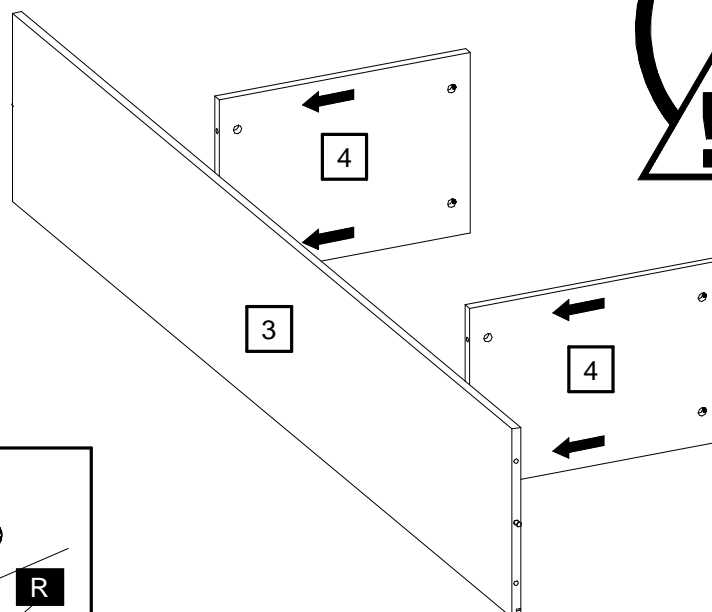

Ескіз 5.1.

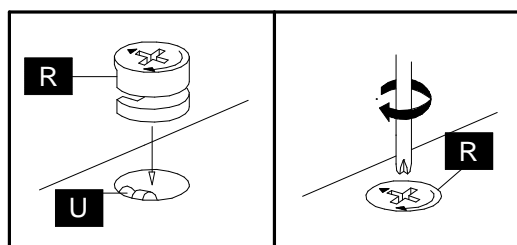

6

Елемент "1" приєднуємо до елемента "4" та стягуємо за допомогою ексцентриків "R".
(ескіз 6.1.)

Увага!

Ставити елементи на чисту і рівну поверхню, щоб не подряпати їх.

1 - номер елемента

1 - номер фурнітури

Ескіз 6.1.

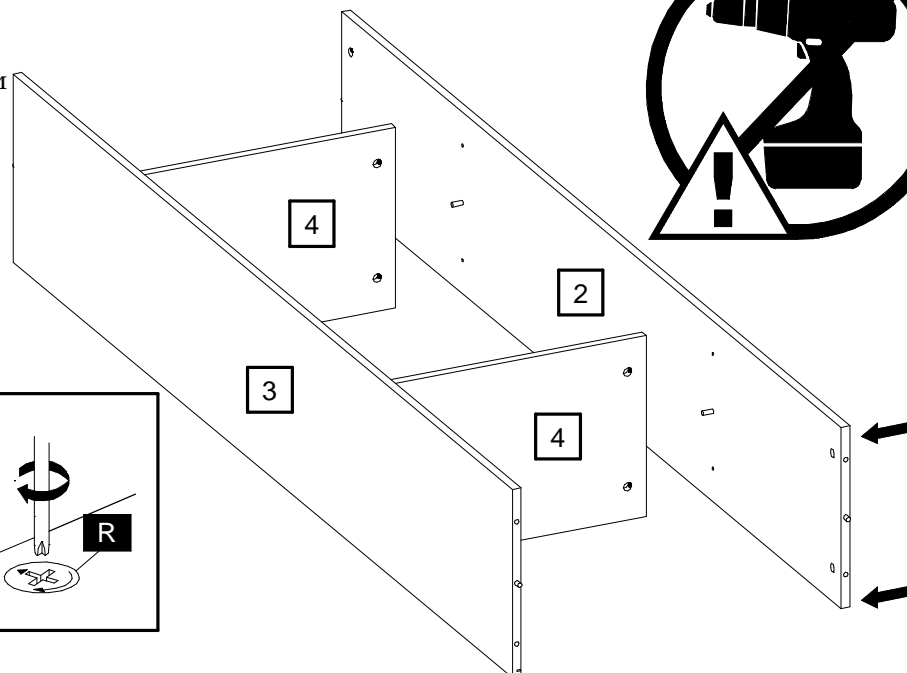
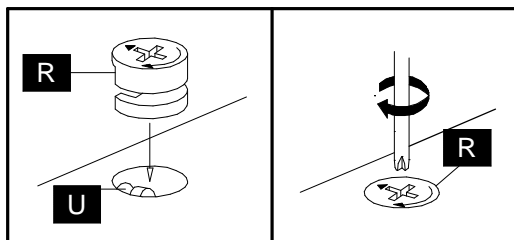
**7**

Елемент "6" приєднуємо до елементів "1", "2", "3" та стягуємо за допомогою ексцентриків "R".
(ескіз 7.1.)

Увага!

Ставити елементи на чисту і рівну поверхню, щоб не подряпати їх.

1 - номер елемента

1 - номер фурнітури

Ескіз 7.1.

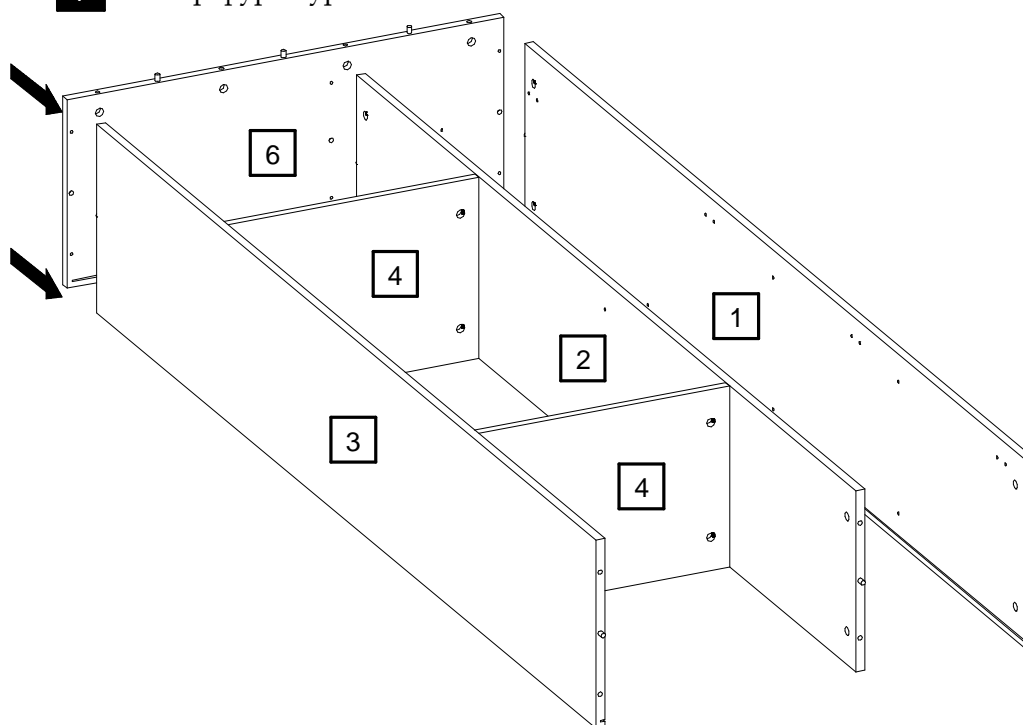
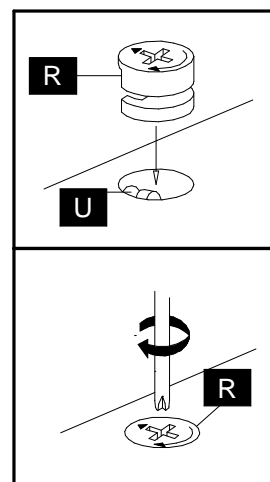

8

В пази в елементах "1" і "3" вкладаємо задню стінку "10", "11".

Увага!

Ставити елементи на чисту і рівну поверхню, щоб не подряпати їх.

1 - номер елемента

1 - номер фурнітури

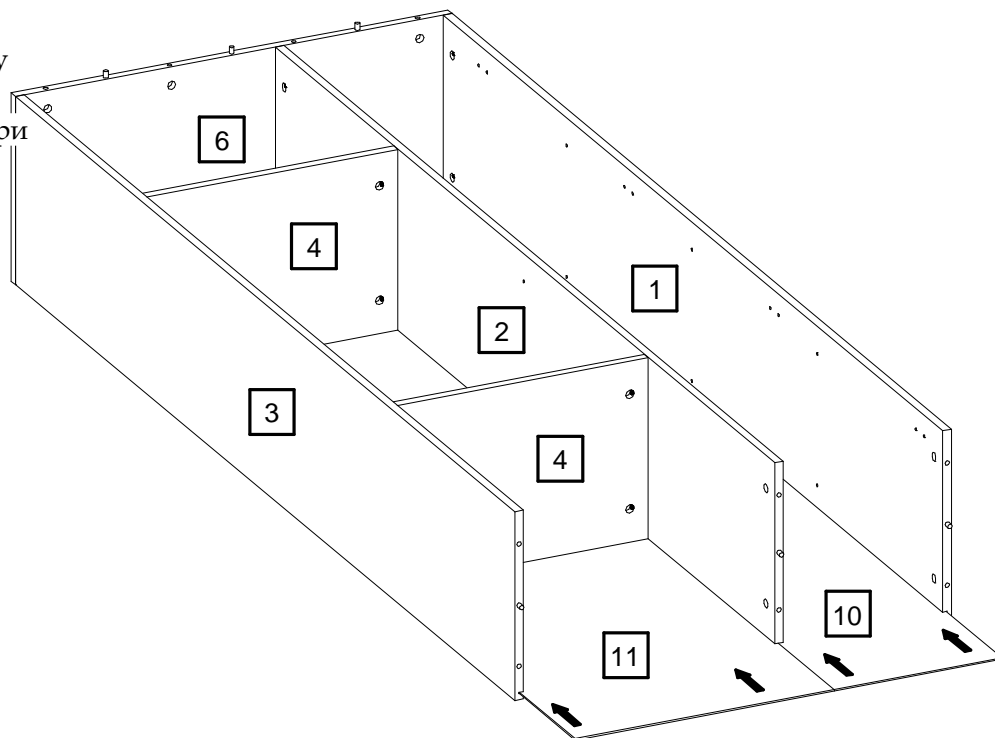
**9**

Елемент "7" приєднуємо до елементів "1", "2", "3" та стягуємо за допомогою ексцентриків "R". (ескіз 9.1.)

До елемента "7" прикручуємо ножку "X" за допомогою шурупа "EG".

Увага!

Ставити елементи на чисту і рівну поверхню, щоб не подряпати їх.

1 - номер елемента

1 - номер фурнітури

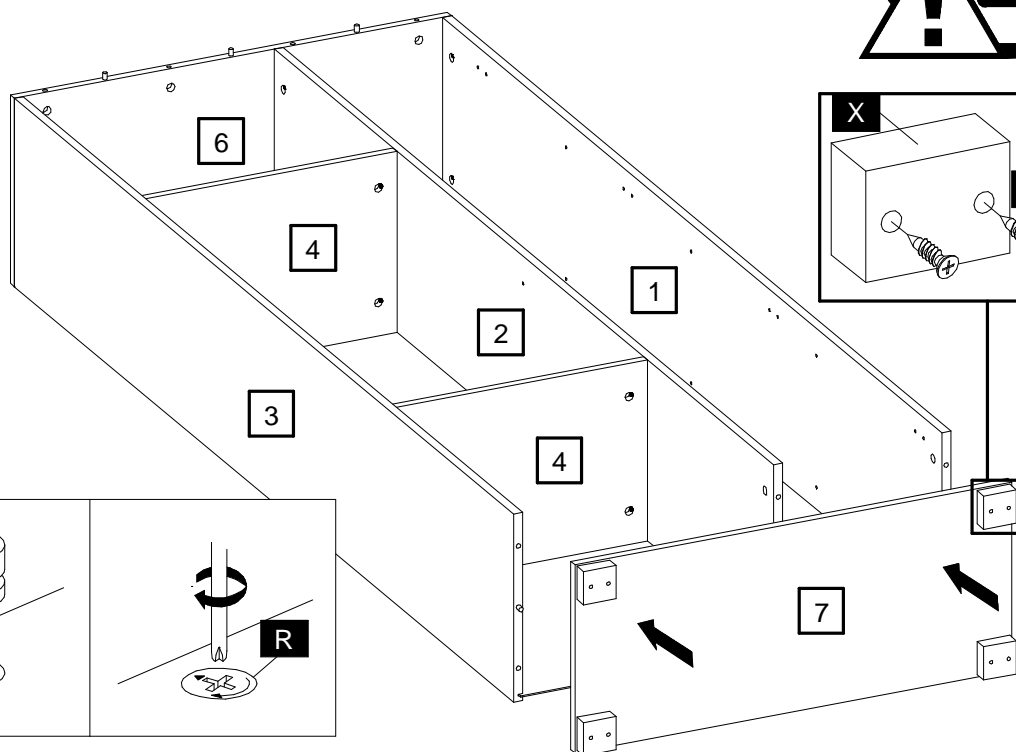

Ескіз 9.1.

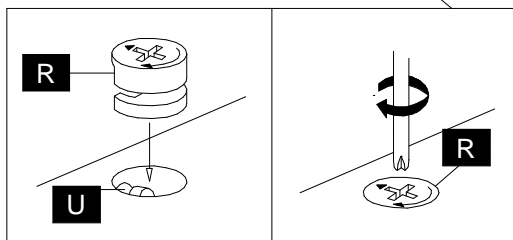

10

Елементи "10" і "11" прикручуємо за допомогою пластинки для ДВП "P1" та шурупа "E2".
 Елементи "10" і "11" прикручуємо за допомогою зажимів для ДВП "P".

Увага!

Ставити елементи на чисту і рівну поверхню, щоб не подряпати їх.

1 - номер елементу

1 - номер фурнітури

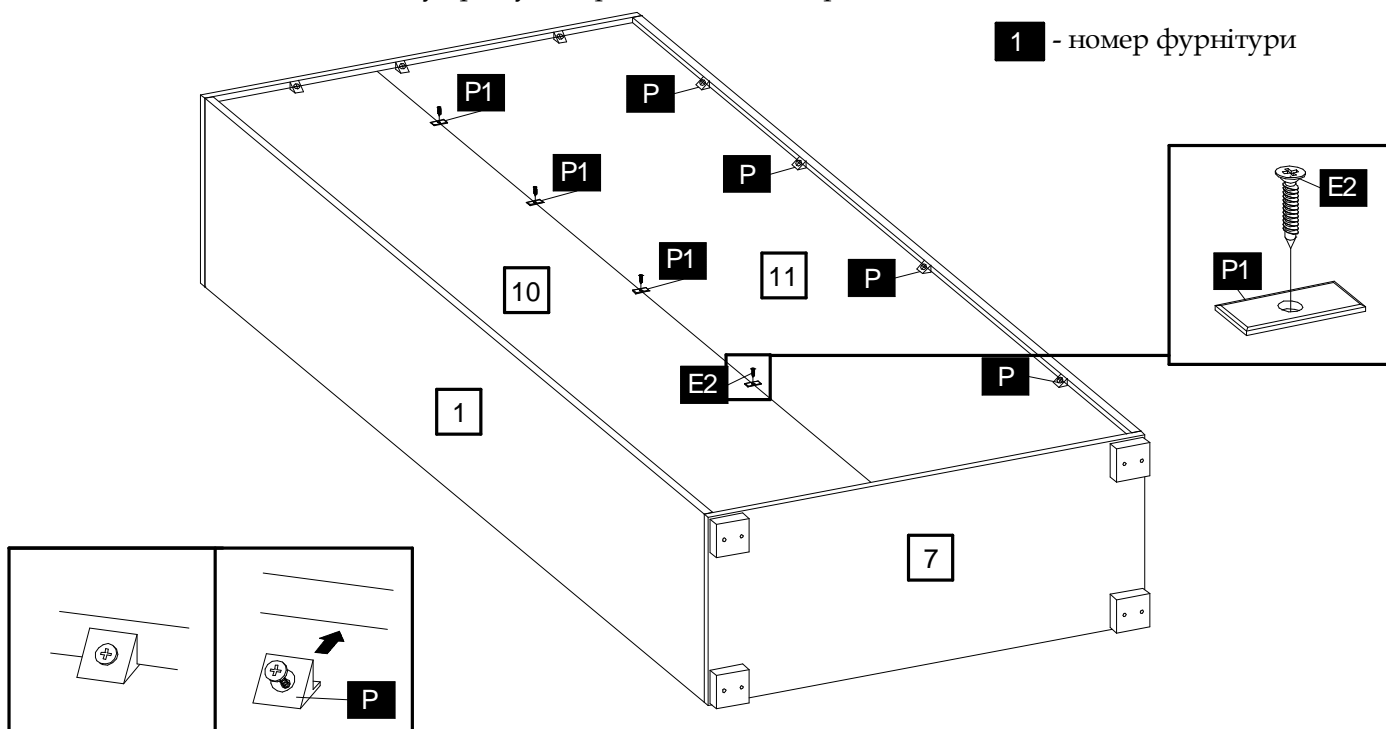
**11**

Елемент "9" приєднуємо до елементу "6" та стягуємо за допомогою ексцентриків "R".
 (ескіз 11.1.)

Увага!

Ставити елементи на чисту і рівну поверхню, щоб не подряпати їх.

1 - номер елементу

1 - номер фурнітури

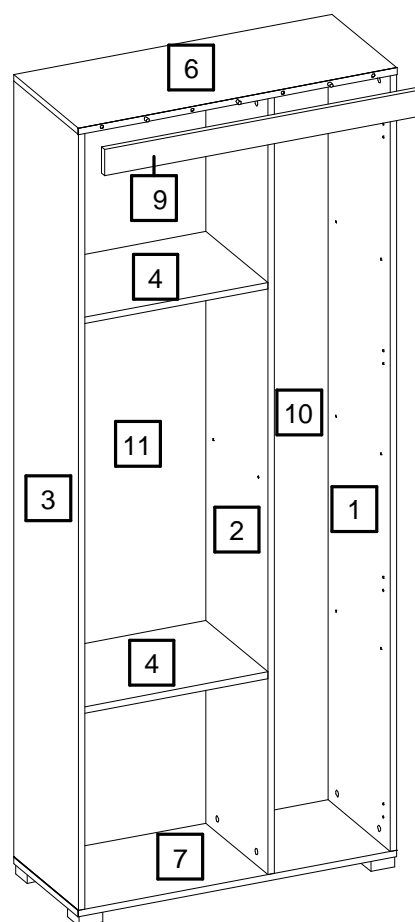

Ескіз 11.1.

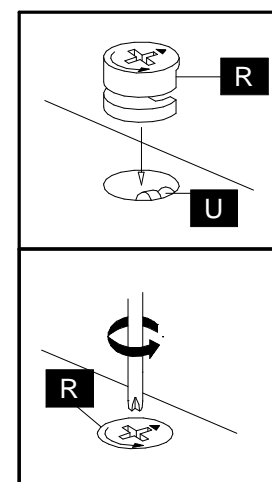

12

Елемент "14" приєднуємо до елементу "3" та елемент "12" приєднуємо до елементу "1".
(ескіз 12.1.)

Ескіз 12.1.

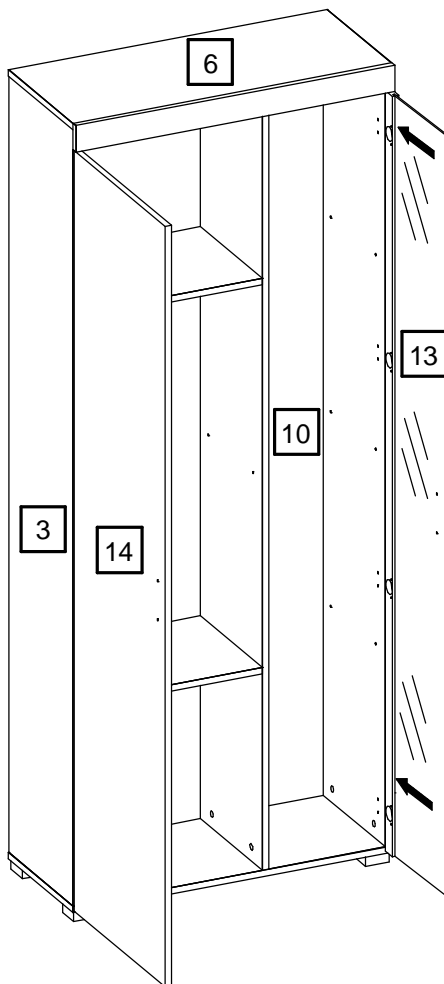
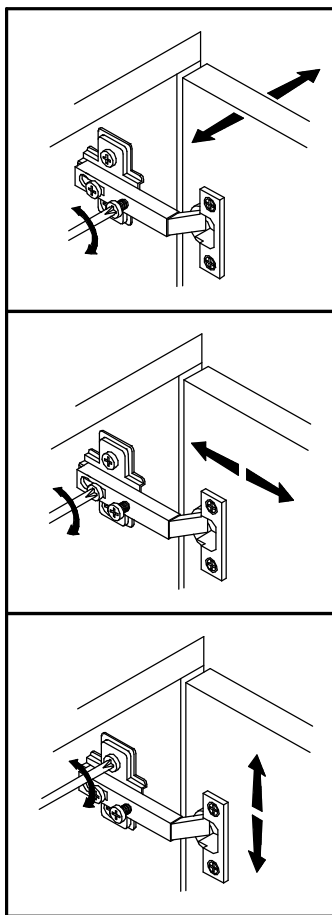
- номер елементу **1**- номер фурнітури **1****13**

До елементу "14" прикручуємо ручку "М" за допомогою шурупів "EG".

До елементу "13" прикручуємо ручку "М" за допомогою шурупів "Е" та шайби під ручку.

Після збирання необхідно витерти поверхню секції із застосуванням засобів для очищення меблів.

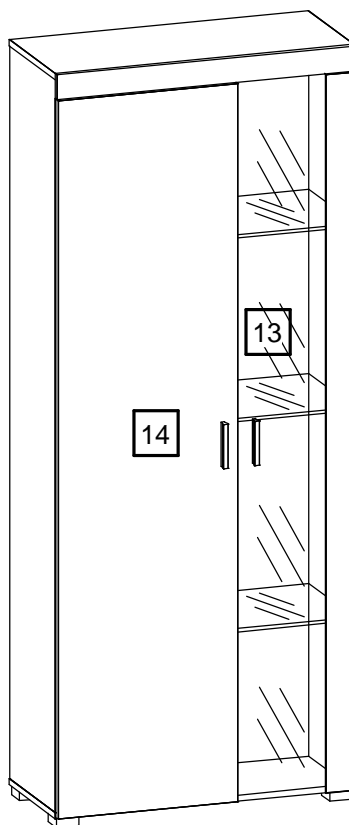
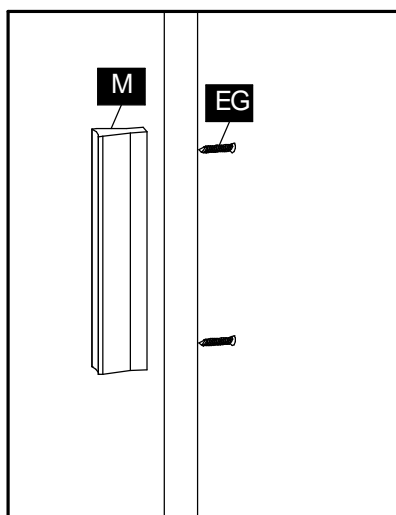

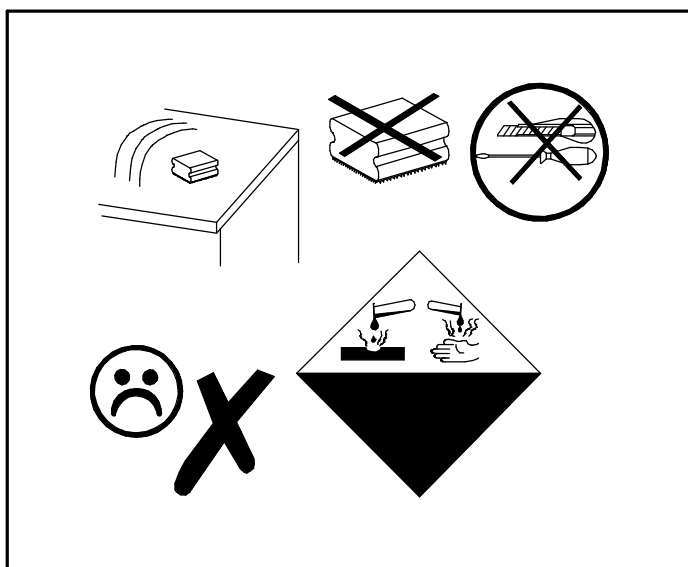
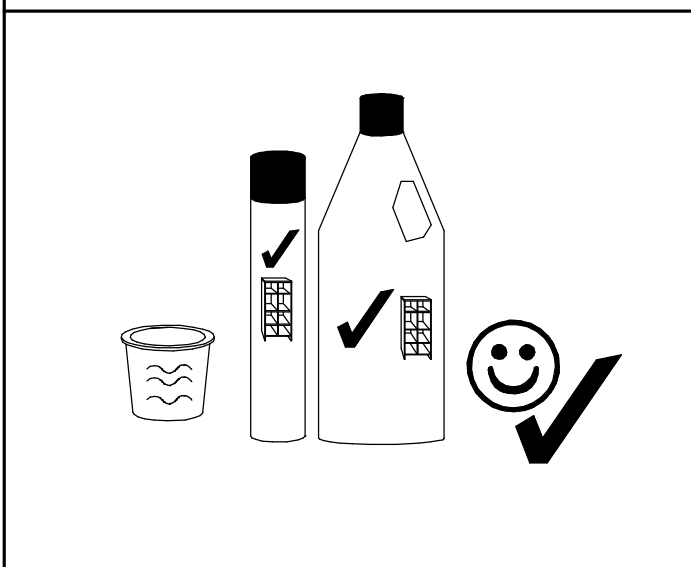
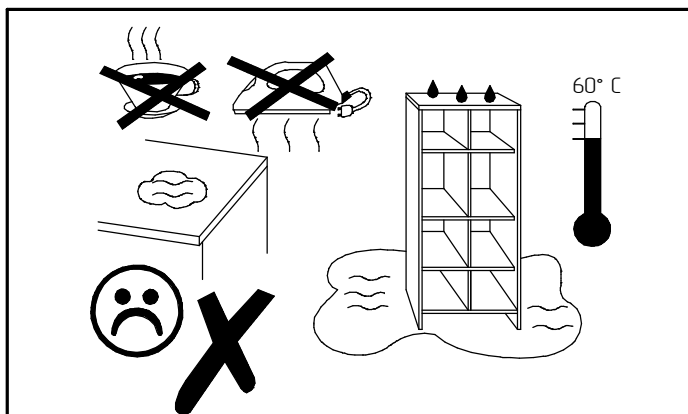
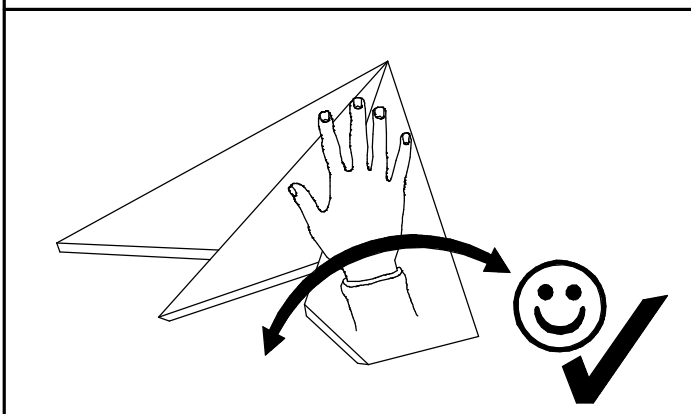
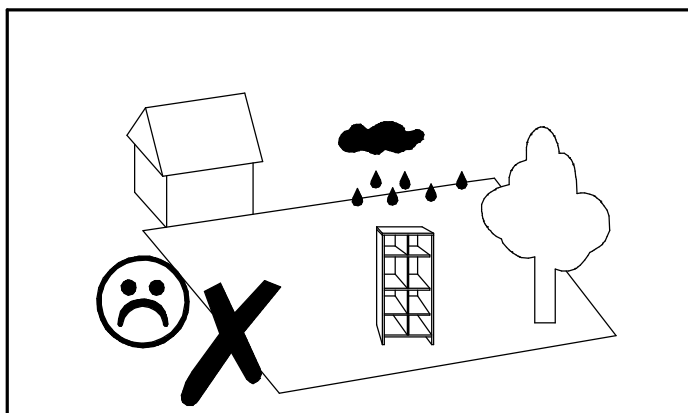
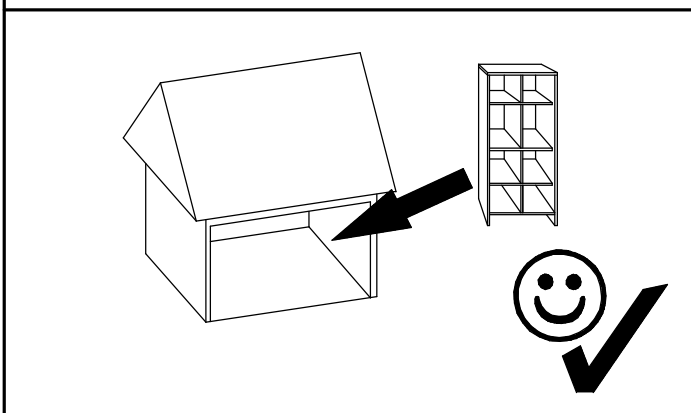
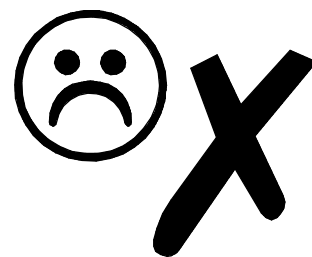

Інструкція по збиранню

Увага!!! Перед початком монтажу просимо ознайомитися з інструкцією монтажу, та дотримуватися черговості монтажу, яка вказана на цій інструкції.

Першим етапом монтажу є вкладення в елементи відповідної фурнітури, згідно малюнків.

1. Під час монтажу елементи потрібно класти на м'якій та чистій підкладці, напр.: рушник, простиралло. Не класти меблі на дивані і т.п.
2. Рекомендуємо збірку проводити спеціалістами по збиранню меблів. Гарантія не розповсюджується на самостійно змонтовані меблі.
3. В отвори торців деталей, діаметром 8мм, забити дерев'яні шканти з використанням клею ПВА.

Увага: Якщо виявиться, що якийсь шкант виглядає з отвору на довжину більшу ніж 10мм, потрібно його забити (обережно!) далі, замінити або скоротити, оскільки при складанні він може пошкодити іншу деталь. Такі випадки не підлягають рекламації!

4. В наскрізні отвори діаметром 7 мм вкручувати конфірмати.
5. В отвори діаметром 5мм прикрутити мініфікси, а в отвори діаметром 15мм вставити ексцентрики.
6. Прихожу збирати у горизонтальному положенні.
7. Зібрати корпус прихожої згідно малюнку.
8. Деталь (ДВП) прибити до задньої частини за допомогою цвяхів.
9. Мікроліфт присвердлити до даху.
10. Ножки кріпити саморізами до дна.

Інструкція з експлуатації

1. Меблі з ламінованої дерево-стружкової плити (ДСП) призначені для експлуатації та зберінання в сухих та теплих приміщеннях.
2. Уникати попадання на ДСП вологи та впливу прямих сонячних променів, щоб уникнути деформацій та зміни кольору.
3. Не допускається експлуатація меблів не за їх призначенням.
4. Не допускається черезмірне навантаження на деталі меблів, яке призводить до їх деформації та руйнування ДСП.
5. При переміщенні меблів необхідно спочатку звільнити їх від речей. При значних переміщеннях рекомендується зняти всі двері та виняти внутрішні полиці та шухляди.
6. При виникненні будь-яких ускладнень, а також для внесення конструктивних змін, при необхідності проведення ремонту та оновлення меблів потрібно звернутися до фахівців.
7. Поверхню меблів очищати від забруднення вологою тканиною або серветкою, змоченою водою або спеціальними засобами очищення.
8. При обмеженій експлуатації меблі будуть служити довго, залишати приємний зовнішній вигляд.

Увага!!! Не монтувати елементи, якщо будуть помічені дефекти чи пошкодження елементів.
Поверхню меблів чистити вологою серветкою або паперовим рушником.

Шановний клієнт, для заяви рекламації, просимо заповнити формуляр, доступний в пунктах продажу, вказуючи Рекламційну карту (що містить дату виробництва, номер пакувальника або зміну упаковки), а також інструкцію по монтажу меблів, на яких просимо позначити пошкоджений елемент.

e-mail: info@mebliblonki.com www.mebliblonki.com
тел. +38 04337 611 14, +38 04337 610 54, +38 067 430 40 18
24000, України Вінницька область, м.Могилів - Подільський, вул. Горького, 183